

## 運算題

①  $30 \times 45 \div 25$

① \_\_\_\_\_

②  $63 + 814 \div 22$

② \_\_\_\_\_

③  $1\frac{2}{3} + 2\frac{1}{6} + \frac{1}{3}$

③ \_\_\_\_\_

④  $60 \times 13 \div 26$

④ \_\_\_\_\_

⑤  $17 \times 16 \times 5$

⑤ \_\_\_\_\_

⑥  $314 + 8 \times 42$

⑥ \_\_\_\_\_

## 短答題

⑦ 一個平行四邊形的底是 8 厘米，高比底短 2 厘米，它的面積是多少厘米？

⑦ \_\_\_\_\_

⑧ 某中文小說共有 82 頁，每頁有 150 個字，這本中文小說共有多少個字？

⑧ \_\_\_\_\_

⑨ 小明面向西北方，他的右面是哪一方？

⑨ \_\_\_\_\_

⑩ 用 5, 6, 3, 0, 2, 9, 1 組成一個最大的七位奇數。

⑩ \_\_\_\_\_

## 應用題

⑪ 求下圖多邊形的面積。

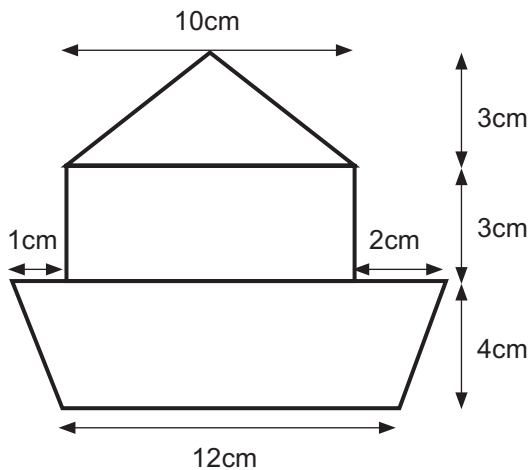

⑫ 爸爸付 20 元買了一份價值  $8\frac{1}{2}$  元的三文治和一盒價值  $7\frac{4}{5}$  元的牛奶，問應找回多少元？

⑬ 演唱會入場人數原有 1 362 810 人，但在記錄時不小心把 6 和 8 掉換了，問記錄的數值和原有的數值相差多少人？

